

E - VBS 460 DGV

SCIE À RUBAN VERTICALE

NOUVEAU

PREMIUM-LINE



E - VBS 460 DGV

- » Scie à ruban à coupe d'angle NC pour des coupes verticales de 60° à gauche et de 60° à droite
- » Dispositif de refroidissement
- » Etau hydraulique
- » Bras de guidage mobile entraîné
- » étaux verticaux hydrauliques pour le serrage des paquets
- » arrêt en fin de matériau
- » Brosse à copeaux motorisée
- » base de machine robuste
- » réglage de la vitesse en continu
- » arc de scie en acier massif
- » Composants hydrauliques de haute qualité

Des accessoires optionnels sont disponible sur demande

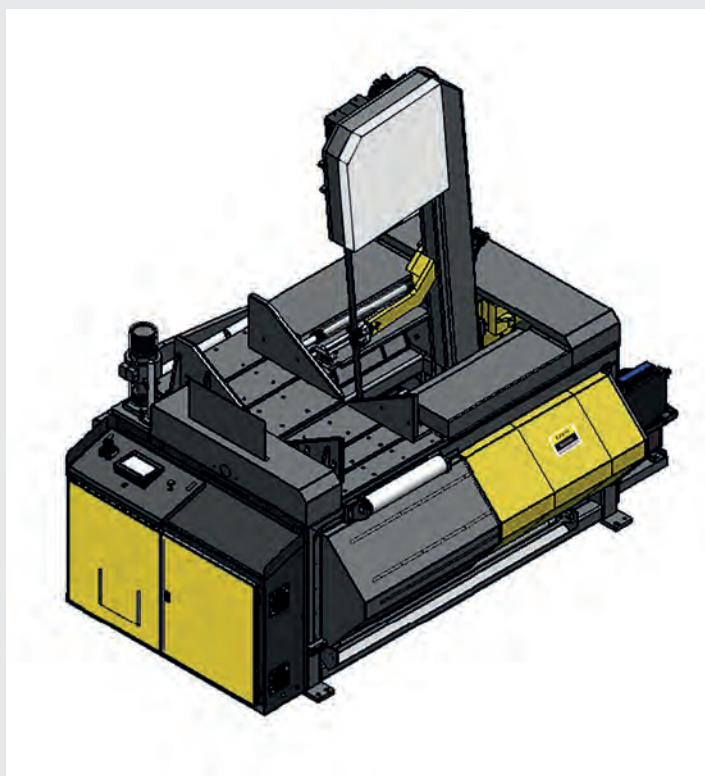
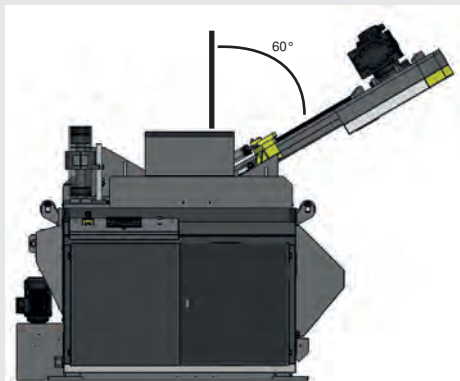
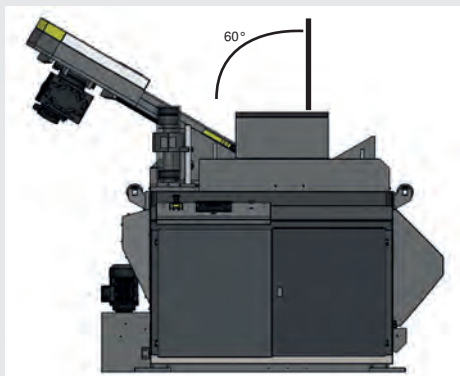

Description	E-VBS 460 DGV
capacité de coupe à 0°	rond 460 mm plat 710 x 460 mm rectangle 460 mm
capacité de coupe à +30° / -30°	rond 460 mm plat 635 x 460 mm rectangle 460 mm
capacité de coupe à +45° / -45°	rond 460 mm plat 500 x 460 mm rectangle 460 mm
capacité de coupe à +60°	rond 340 mm plat 460 x 340 mm rectangle 340 mm
capacité de coupe à -60° avec dispositif de tension supérieur en option	rond 315 mm / *240 mm plat 315 mm / *240 mm rectangle 460 x 315 mm / *240 mm
coupe d'angle	+60° jusqu'à -60°
vitesse de coupe	15 - 120 m/min
dimension de la lame	5.495 x 34 x 1,1 mm
puissance moteur	400 V / 50 Hz / 3 kW
dimensions	2.900 x 1.900 x 2.650 mm
hauteur travail	1.010 mm
poids machine	2.700 kg
	E-VBS 460 DGV
EAN	4260657652472
Référence	340 3460